

SemDrain® линеен отводнител

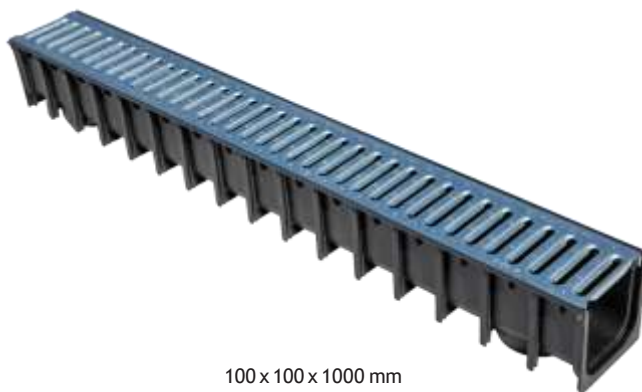

„Направи си сам“ А15 електрогальванизирана стоманена решетка

Do It Yourself



100 x 100 x 1000 mm

Визия	<p>Решетка: електрогальванизирана стоманена решетка</p> <p>Ръбове: пластмасов предпазен кант</p> <p>Заустване: вертикално</p> <p>Полагане: ръчно</p>
Характеристики на продукта	<ul style="list-style-type: none"> • Материал: полипропилен с отлични механични, физични и химични свойства • Устойчивост на високи температури, соли, киселини и основи • Ниска маса, висока твърдост • Нут и перо система за свързване с предварително монтирани решетки • Лесен достъп – лесно почистване
Приложение	<p>Пешеходни и велоалеи. Веранди, спортни и детски площадки. Зелени площи, паркови зони, дворове на детски заведения – гради у училища и други площи с натоварване до максимум 1500 кг.</p>

Техническа спецификация

Клас на натоварване А15		Сила на натоварване 15 kN	Макс. натоварване < 1500 кг	
<p>Размери в mm</p>		Маса кг/брой	Количество бр/пал	тегло кг/пал
L X H	L1 X H1			
100 X 100	125 X 117	2,4	80	192

Полагане		Степен на натоварване		
ръчно	машинно	пешеходно	автомобилно	тежкотоварно
X		X		

SemDrain® линеен отводнител



„Направиси сам“ A 15 електрогальванизирана стоманена решетка

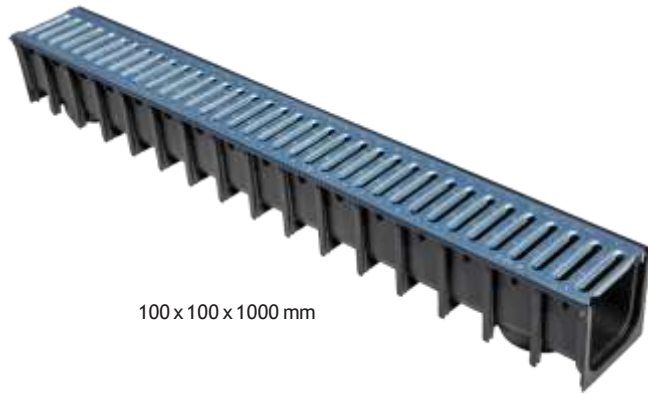

100 x 100 x 1000 mm

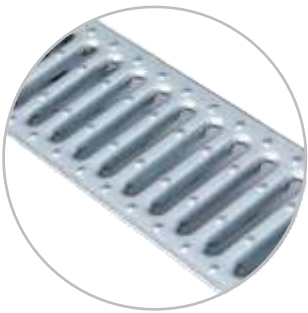

Гальванизирана стоманена решетка

Пропускливост на решетката: 260 cm²/m

Тегло: 1,2 kg/m

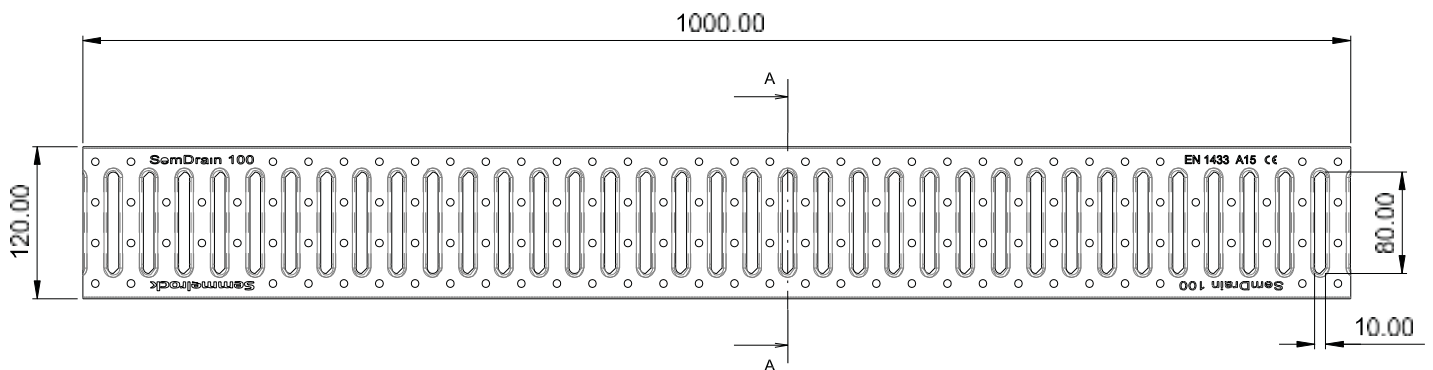
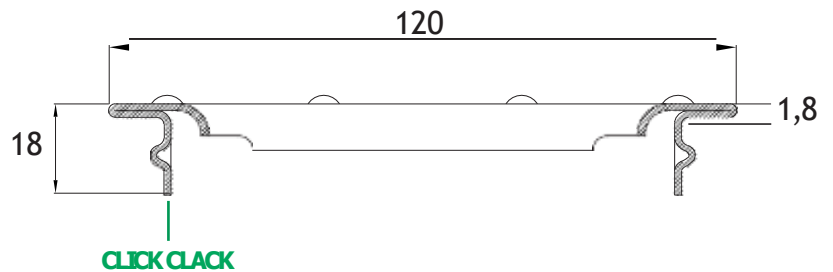

SemDrain® линеен отводнител



„Направиси сам“ А 15 електрогалванизирана стоманена решетка

PP канал

Четири заготовки за вертикално заустване с различен диаметър

Пластмасов усилен кант

